

# Dolphin Supreme M5



U S Z O D A T E C H N I K A

**-telepítési és használati útmutató, garancialevél, 06 sz. verzió**

# **Tartalom**

## **1. A készülék leírása**

1.1 Általános adatok

1.2 Műszaki adatok

## **2. Használat és üzemeltetés**

2.1 Használat

2.2 Elhelyezés

2.3 Üzembe helyezés

2.3.1. Úszóval felszerelt fogantyú

2.3.2. Wonder Brush kefék

2.3.3. Trafó

2.4 Karbantartás

2.4.1. A filter kivételére és tisztítására vonatkozó leírás

2.4.2. A szennyeződés rendszeres eltávolítása a porszívó mozgó részeiből

2.4.3. Kábel

2.4.4. A Wonder Brush kefék tisztítása

2.5 Fontos figyelmeztetések

## **3. Jótállás**

3.1 Jótállási feltételek

3.2 Szerviz - és pótalkatrész biztosításáról szóló információk

## **4. A Caddy összeszerelési útmutatója**

## **5. A távirányító használati útmutatója**

# 1. A készülék leírása

## 1.1 Általános adatok

A DOLPHIN Supreme M5 medencetisztító automata porszívó, úszómedencék aljára és falaira rakódó szennyeződések tisztítására van megtervezve. Ezzel a készülékkel a medence aljáról el tudja távolítani a szennyeződést, és ez javítja a víz minőségét, ezen kívül a vegyszerek-, különösen a klór használatának csökkenését fogja eredményezni. A porszívó 2 szabványszerű kefével és a medence hatékonyabb tisztítását szolgáló 1 aktív kefével van ellátva.

DOLPHIN beépített önprogramozó mikroprocesszorral van ellátva úgy, hogy a medence gyors „letapogatása“ után olyan tisztító ciklust alkalmaz, amely az Ön medencéje alakját és méreteit nézve a legalkalmasabb lesz.

Ezt a készüléket nem használhatják olyan személyek (a gyermekeket beleértve), akik fizikailag, értelmileg vagy mentálisan akadályoztatva vannak annak biztonságos működtetésében, vagy a tapasztalat hiánya miatt alkalmatlanok erre.

Az állandó innovációkra való tekintettel a műszaki kivitelezés és kiegészítők szempontjából apró eltérések lehetőségének jogát fenntartjuk magunknak.

## 1.2 Műszaki adatok

Elsődleges feszültség: 230 V / 50 Hz

Másodlagos bemeneti feszültség: 29 V

Készülék súlya kábel nélkül: 10,7 kg

Maximális munkahőmérséklet: 32 °C

Min. munkahőmérséklet: 18 °C

Min. átszűrt vízmennyiség: 17 m<sup>3</sup>/hod

Tárolási hőmérséklet: 5°C-45°C, kivéve a tűző napon való tárolást

trafó IP-je: IP 54

motoros egység IP-je: IP 68

# 2. Használat és üzemeltetés

## 2.1 Használat

A DOLPHIN Supreme M5 medence alját és falait tisztító automata porszívó minden típusú, legfeljebb 12 m hosszú úszómedence tisztítására alkalmas.

## 2.2. Elhelyezés

A DOLPHIN a Caddy van elhelyezve. Caddy része egy kisfeszültségű transzformátor (1). A kisfeszültségű transzformátorral felszerelt Caddyt száraz fedett helyen kell tárolni, legalább 3,5 m távolságban a medencétől (A ábra).



A hálózatra való csatlakoztatása előtt ellenőrizze, hogy a készülék, a konnektor, vagy a kábel nem sérült-e, és az megfelel-e a ČSN (Cseh műszaki normák) elektromos védelemről szóló előírásainak. Kizárólag a porszívóval szállított eredeti transzformátort használja.

## 2.3. Üzembe helyezés

- Helyezze el a Caddyt a medencétől elegendő távolságra (a ČSN alapján).
- A DOLPHINT vigye a medencéhez.
- Helyezze a fogantyút megfelelő helyzetbe és lazítsa ki a fogantyút megfelelő helyzetben rögzítő reteszt (B ábra)

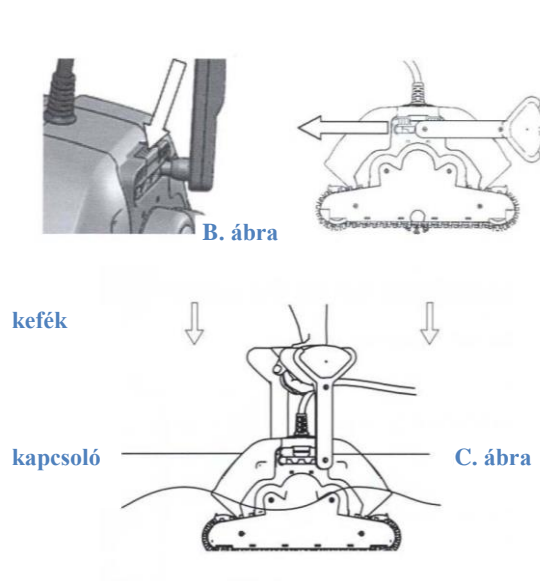

- A DOLPHINT merítse lassan a vízbe úgy, hogy a porszívó felső részén minden levegő ki tudjon kerülni (C ábra).

- e) Győződjön meg arról, hogy a DOLPHIN a medence alján van-e, a medence aljához fordulva.
- f) Tekerje le a kábelt a D ábra szerint.

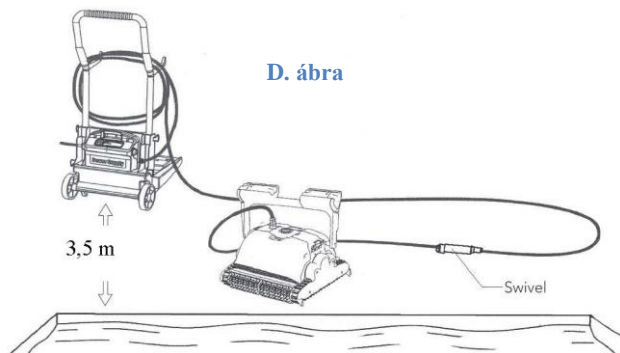

- g) A kábelt csatlakoztassa a transzformátorhoz (E ábra).
- h) A transzformátort csatlakoztassa a hálózathoz és a transzformátoron lévő ON/OFF gombbal indítsa el (F ábra).

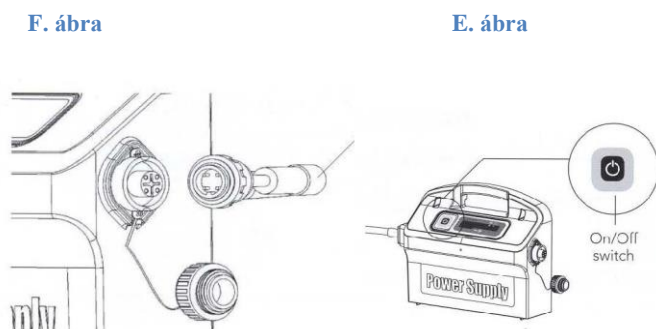

**Figyelem: Soha ne indítsa el a DOLPHIN-t szárazon – ez a szivattyúmotor tömítésében komoly károsodást okozhat, és a díjmentes javítás jogának elvesztésével jár!**

- h) A DOLPHIN automatikusan kikapcsol a beprogramozott tisztítási ciklus lejárta után. Amennyiben még egy tisztítási ciklust szeretne a készülékkel elvégeztetni, kapcsolja ki a transzformátort legalább 30 másodpercre, vegye ki a szűrőbetétet, tisztítsa ki, és rakja vissza a porszívóba. Ezután a tisztítási ciklust megismételtetheti. A DOLPHIN Supreme M5 porszívónál a tisztítási ciklust 1,5 / 2,5 / 3,5 óra hosszúságúra lehet beprogramozni.
- i) Addig, amíg a DOLPHIN tisztítja az Ön medencéjét, tilos fürödni. (Áramütés veszélye!)
- j) A porszívót 18 – 32 °C hőmérsékletű vízben használja és a Törvénykönyv 238/2011 számú törvényében meghatározott víz paramétereit tartsa be!

### 2.3.1. Úszóval felszerelt fogantyú

A DOLPHIN mozgatható, úszóval felszerelt fogantyúval van ellátva, amely a porszívó két oldalán található sínbe van rögzítve. Az optimális tisztítás biztosítása érdekében ezt az úszóval felszerelt fogantyút a porszívó felső részének valamelyik átló helyzetében kell fixálni. A fogantyú helyzetét a porszívó minden használatakor változtassa, így megelőzi a kábel feltekeredését, és az azzal járó károsodását.



G. ábra

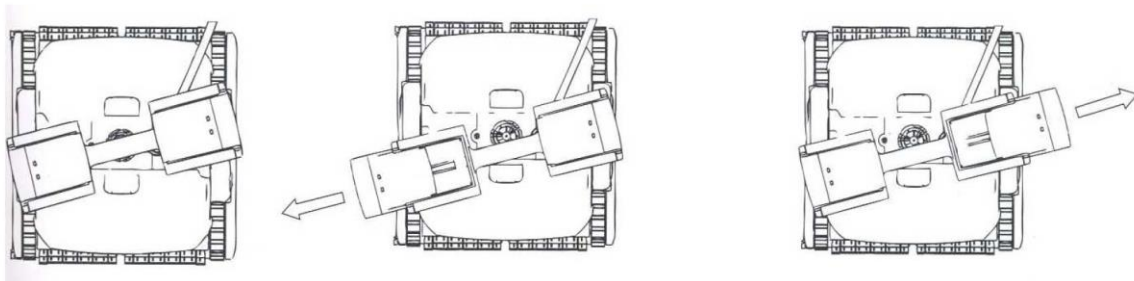
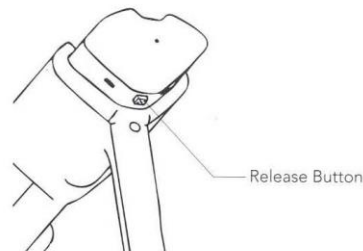

A medence aljának jobb tisztítása érdekében a porszívót ki tudja egyensúlyozni a beépített úszók segítségével. Az úszók helyzetét a bal és a jobb oldalon lehet beállítani (G ábra).

### 2.3.2. Wonder Brush kefék

Kerámia burkolatú medence és kifejezetten sima medencefalak esetében, vagy amennyiben nem teljesül a porszívó problémamentes működésének minden feltétele, a porszívóhoz speciális, Wonder Brush (csodakefe) kefét kell vásárolni. Ezen kefék jól tapadnak a medence falához és lehetővé teszik a falon való mozgást ilyen kedvezőtlen körülmények között is.

Abban az esetben, ha a porszívójába Wonder Brush kefe van beszerelve, miután a készüléket a medencébe helyezte kb. 5 – 10 percet várni kell, amíg a kefék magukba szívják a vizet. Arról tudja meg, hogy rendesen magukba szívták-e a vizet, hogy a kefék egész hosszukban megpuhulnak. Csak miután teljesen lemerítette a medence aljára a porszívót, azután szabad azt működésbe helyezni a 2.3. fejelet szerint. Ha a PVC kefét Wonder Brush kefére cseréli, a Dolphin porszívó testén lévő reteszt ehhez alkalmassá kell tenni!

### 2.3.3 Trafó

A trafó bevezető kábelénél található a **Full Filter bag indicator**, amely a megtelt szűrőzsákokat jelzi - tájékoztató jelleggel, a **Delay indicator** - a késleltetett indítás kontrollámpája, valamint a **Reset** nyomógomb - a resetelés nyomógombja.

**ON/Off** kontrollámpa-elkezd villogni majd égve marad a kapcsoló bekapcsolása után - a tisztítás folyamata végén kikapcsol

**Full Filter Bag** kontrollámpa - normális működés során kikapcsolt állapotban van

-elkezd villogni, ha a filter megtelt és tisztítani kell

-világít, amikor a filter eltömődött, és ki kell tisztítani

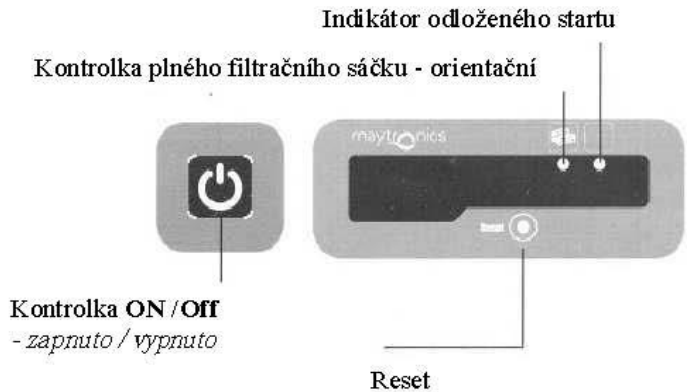

Indikátor odloženého startu  
Kontrolka plného filtračného sáčku  
Kontrolka ON / Off  
zapnuto / vypnuto

A késleltetett indítás kontrollámpája  
A megtelt szűrősákokat jelző kontrollámpa  
ON / Off kontrollámpa  
-bekapcsolva / kikapcsolva

## 2.4. Karbantartás

A DOLPHINT ne hagyják tartósan a medencében. A munka után kapcsolja ki a trafót, kapcsolja le a készüléket a hálózatról és a

DOLPHINT húzza a medence falához a kábelnél fogva. Amint a porszívót a víz színéig felhúzta, a fogantyújánál fogva (H ábra) lassan húzza ki a vízből.

**A DOLPHINT soha ne húzza ki a kábelnél fogva a vízből!**

A jóállás érvényesítéséhez a készülék szervizhelyen történő preventív vizsgálata (fizetett szolgáltatás) szükséges. A vizsgálatnak az üzembe helyezéstől számított ½ éven belül, vagy a vidéki medencék esetében a nyári szezon befejezése után kell megtörténnie. A felhasználó kötelessége, hogy a szervizzel kapcsolatba lépjen, és telefonon, vagy írásban a preventív vizsgálat időpontja ügyében egyeztessen. A szervizhelyre való szállításával kapcsolatos költségek a vevőt terhelik.

**Figyelmeztetés: Amíg a DOLPHIN porszívó használaton kívül van, azt az eredeti szállító kocsin tárolja, minden hőforrástól és tűző naptól megfelelő távolságban, 5 – 45 °C közötti hőmérsékleten, mert máskülönben a készülék megkárosodhatna!**

2.4.1. A filter kivételére és tisztítására vonatkozó leírás:

1) **Kapcsolja ki a transzformátort és a készüléket kapcsolja le a hálózatról.**

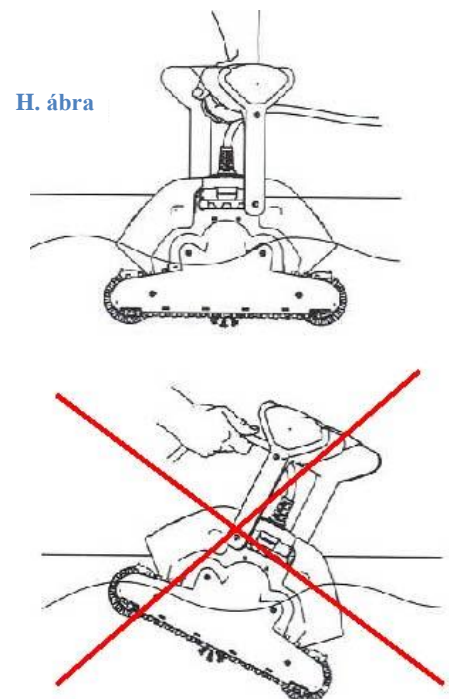

- 2) Vegye ki a porszívót a vízből (l. 2.4. fejezetben) és nyissa le a szűrő fedelét. Vegye ki az egész szűrőt.
- 3) Lazítsa ki a szűrőn lévő „S” kapcsolókat és vegye ki a szűrőbetéteket. Alaposan öblítse le azokat slaggal vagy folyó vízben csap alatt.
- 4) Mindkét szűrőbetétet kapcsolja vissza a tartójához, és a 2 db „S” kapoccsal rögzítse

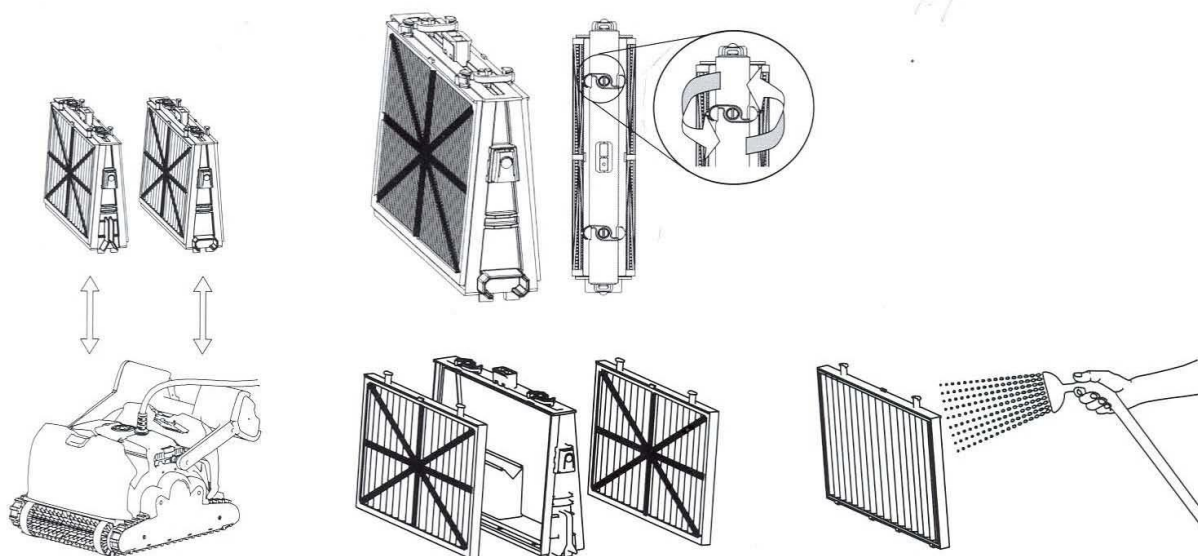

#### 2.4.2. A szennyeződés rendszeres eltávolítása a porszívó mozgó részeiből

Szükség szerint, de legalább hetente 1x a porszívót alaposan át kell vizsgálni, és ki kell tisztítani. Vizsgálja át a porszívó felső nyílását, hogy megbizonyosodjon arról, hogy a propeller nem rakódott-e tele szennyeződéssel (rágógumi, tapasz stb.) vagy hajjal. A propeller zárófedele lassú, óramutatóval ellentétes mozgással kivehető, és kitisztítható. Egyúttal ne felejtse el a lánctalpakon és a hengereken összegyűlt szennyeződést eltávolítani. Az összes szennyeződés kézzel történő eltávolítása után a porszívót alaposan öblítse le tiszta vízzel.

#### 2.4.3. Kábel

A DOLPHIN helytelen használatakor előfordulhat, hogy a kábel összetekeredik. Ezen jelenséget elkerülendő, a fogantyú helyzetét minden tisztítási ciklusnál változtassa meg.

**Figyelem: A kábelt rendszeresen ellenőrizni kell, nem sérült-e meg! Mielőtt a Dolphint a vízbe helyezné, a kábelt tekerje szét, és miután a Dolphint kivette a vízből a kábelt tekerje fel, és helyezze a kábel tartójára.**

#### 2.4.4. A Wonder Brush kefék tisztítása

Miután a porszívót kivette a medencéből a Wonder Brush keféket tisztítsa ki (öblítse le nyomás alatt vízzel). A henger manuális forgatásával a kefék teljes területét tisztítsa le. Ha minden használat után nem fogja a rendszeres karbantartást elvégezni, a kefék tapadóképesége a medence aljához és falaihoz csökkenni fog.



**Figyelmeztetés: A Wonder Brush kefét nem szabad tisztítatlanul kiszáradni és megkeményedni hagyni, mert ez annak végleges károsodását okozhatja!!**

## 2.5. Fontos figyelmeztetések

- a) Soha ne indítsa el a DOLPHIN-t szárazon – ez a készülék komoly károsodását okozhatja, és a díjmentes javítás jogának elvesztésével jár!
- b) Addig, amíg a DOLPHIN tisztítja az Ön medencéjét, tilos fürödni. (Áramütés veszélye!)
- c) A porszívót 18 – 32 °C hőmérsékletű vízben használja.
- d) A Wonder Brush kefét nem szabad tisztítatlanul kiszáradni és megkeményedni hagyni, mert ez annak végleges károsodását okozhatja!
- e) Miután a porszívót kivette a medencéből a szűrőbetéteket rögtön tisztítsa ki (nyomás alatti-, vagy folyó vízzel csap alatt). Amennyiben a szűrőbetétet szennyeződéssel tele hagyja megszáradni, használhatatlanná válik, mert elveszíti szűrőképességét
- f) Amíg a DOLPHIN porszívó használaton kívül van, azt a szállító kocsin tárolja, minden hőforrástól és tűz forrástól megfelelő távolságban, 5 – 45 °C közötti hőmérsékleten (E ábra), mert máskülönben a készülék megkárosodhatna!
- k) Az elhasználódott alkatrészt a AQUASHOP KFT szakszervizében cseréltesse ki, hogy ezzel biztosítsa a tisztítás maximális hatékonyságát.
- l) Ha a medencében szilárd állagú vegyszert alkalmaz, automata adagoló használatát javasoljuk, hogy megakadályozzuk a lerakódás keletkezését. Ne indítsa el addig a DOLPHIN-t, amíg minden vegyszer fel nem oldódott, mivel ellenkező esetben a szűrőzsák eldugulhat. Csak a medencevíz kezelésére előírt vegyszereket használjon! A porszívó nem kerülhet kapcsolatba koncentrált vegyszerrel, és ilyet nem szívhat be.
- m) A készüléket olyan vízben szabad üzemeltetni, amely minőségét tekintve megfelel a Törvénykönyv 238/2011 számú törvényében előírtaknak. „A rendelet, amely meghatározza a fürdőkre-, szaunákra-, valamint a külső játszótéri homokozók határértékeire vonatkozó közegészségügyi követelményeket“.
- n) Tudomásul kell venni, hogy túl magas, vagy ellenkezőleg túl alacsony hőmérséklet, esetleg a vegyszerek túl magas koncentrációja, vagy esetleg sós- ill. termálvízben, vagy a Törvénykönyv 238/2011 számú törvénynek meg nem felelő módon való alkalmazása csökkenti a porszívó egyes részeinek (pl. gumi lánctalpak, kefék stb.) élettartamát. Amennyiben a porszívót sós-, esetleg termálvizes medencében használja, minden tisztításkor a készüléket le kell alaposan öblíteni ivóvízzel.
- o) A dobozt, amelyben a DOLPHIN beszállításra került, őrizze meg a garanciális-, vagy jótállási időszak utáni szerviz esetére. A porszívót mindig ebben az eredeti dobozban küldje javíttatni (a trafóval és a távirányítóval együtt, a szívó, a szűrő és a szállító kocsi nélkül), hogy a szállítás közben ne sérüljön meg a készülék.

p) A medenceporszívó egy olyan robotkészülék, amely a legnagyobb hatékonysággal képes az Ön medencéjének felületét tisztítani. Arra való tekintettel, hogy mechanikus tisztításról van szó, a használat során úgy a porszívó, mind a medence felülete is elhasználódhat. Az ilyen elhasználódások, esetleg más finom karcolások nem adnak okot a készülék reklamációjára.

## 3. Jótállás

### 3.1. Jótállási feltételek

Amennyiben a jelen használati utasítás szerint fog eljárni, garantáljuk, hogy a termék a teljes jótállási idő alatt a megfelelő műszaki normákban-, és a jelen leírás 1. sz. fejezetében meghatározott tulajdonságokkal fog rendelkezni, mégpedig 24 hónapon keresztül azután, hogy a megrendelő a terméket átvette. A 24 hónapos jótállás nem vonatkozik a készülék olyan részeire, amelyek élettartama rövidebb, mint az adott jótállási idő: pl. mindenféle csapágycsapat, PVC és WB kefék, lánctalpak, szűrőbetétek, elemek stb.

Amennyiben olyan meghibásodás következne be jótállási időn belül, amelyet nem a felhasználó okozott, nem elháríthatatlan külső ok által keletkezett (pl. elemi káresemény), és nem is egy olyan alkatrész meghibásodása okozta, melynek a feltüntetett jótállási időnél rövidebb az élettartama, a berendezés ingyenesen kijavításra kerül, azzal a feltétellel, hogy:

-az átvétel ideje és a reklamáció ideje között nem telt el több mint 24 hónap,

-használat közben jelen használati utasítás feltételei be voltak tartva,

-a készülék rendszeresen karban volt tartva a 2.4. sz. cikkben leírtak alapján,

-eredeti transzformátor volt használva,

-a készülékben mechanikus jellegű kár nem történt, és a távirányítóba nem került nedvesség (nem szabad víz alá merülnie)

-a készülék nem volt módosítva, javítva, és nem történt benne nem megengedett beavatkozás

-a készülék nem indult szárazon (ezt az esetet a gép memóriája nyilvántartja),

-a készülék vezetéke nem volt kicserélve (a cserét kizárólag a cég szerződéses szervize végezheti: AQUASHOP KFT.).

### 3.2. Szerviz - és pótalkatrész biztosításáról szóló információk

Garanciális és jótállási idő utáni szerviz végzése az alábbi címen történik:

AQUASHOP HUNGÁRIA KFT.

H-1116 Budapest,

Kondorosi út 3.

Tel.: +36 70 673 45 15

E-mail: [info@aquashop.hu](mailto:info@aquashop.hu)

A készüléknek a szervizhelyre való szállításával kapcsolatos költségek a felhasználót terhelik.

## 4. A Caddy összeszerelési útmutatója

A Caddy összeszerelésénél az alábbi képeken ábrázoltakat kövesse:

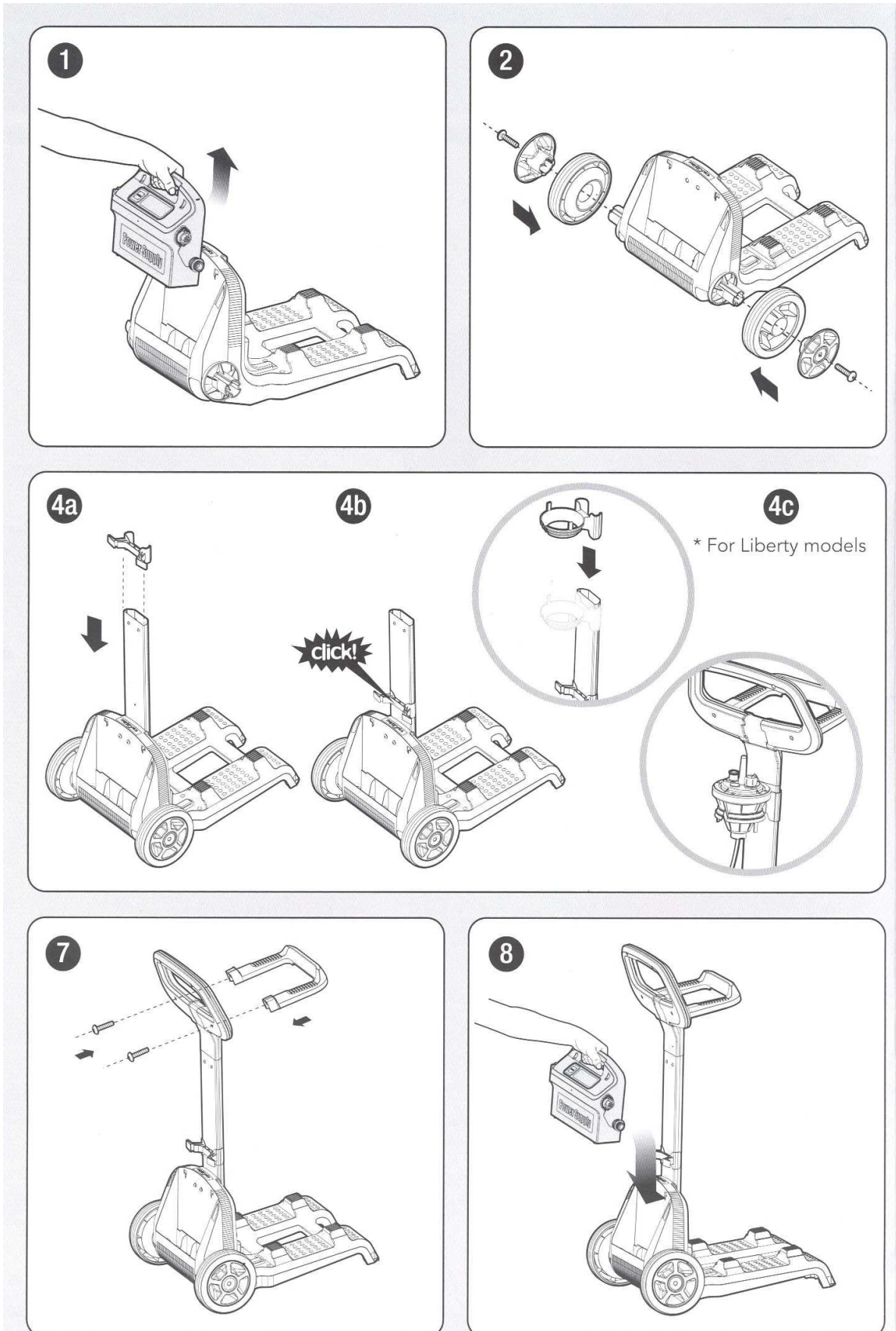

3a

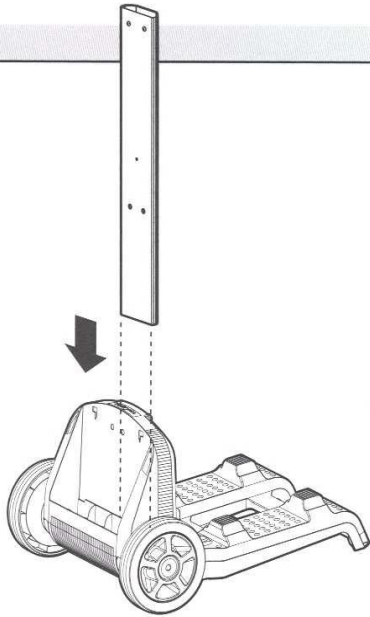

3b

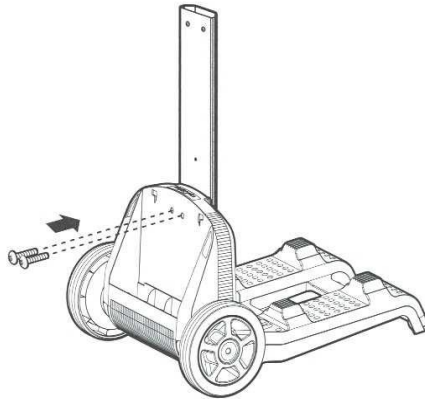

5

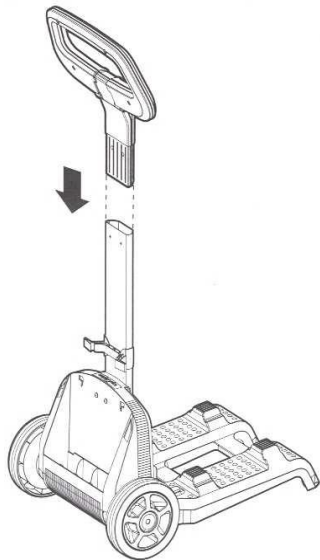

6



9

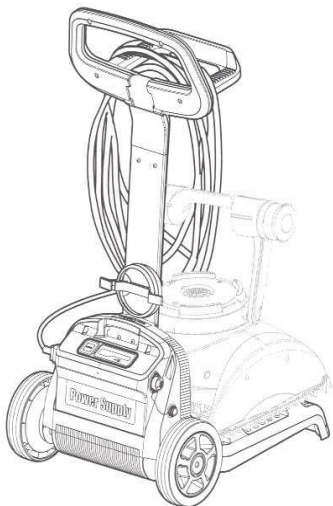

10

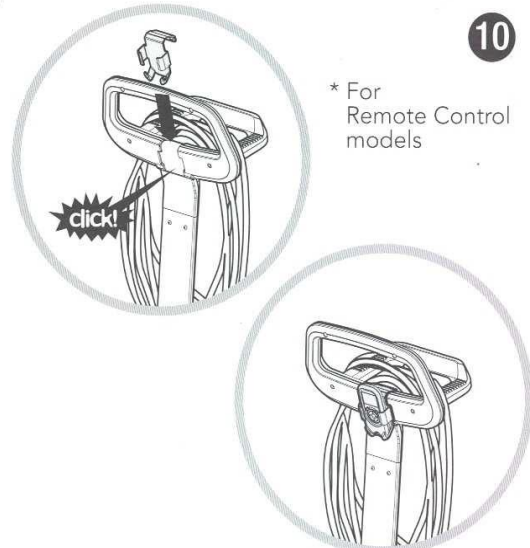

## 5. A távirányító használati útmutatója

A Dolphin Supreme M5 porszívó kétféle módon tisztítja az Ön medencéjét:

### **1/ Automata tisztítás**

Az automata tisztítás módjában a Dolphin önállóan választja ki a tisztítás menettervét és öntanuló program segítségével alkalmazkodik a medence nagyságához és formájához.

### **2/ Távirányító segítségével történő tisztítás**





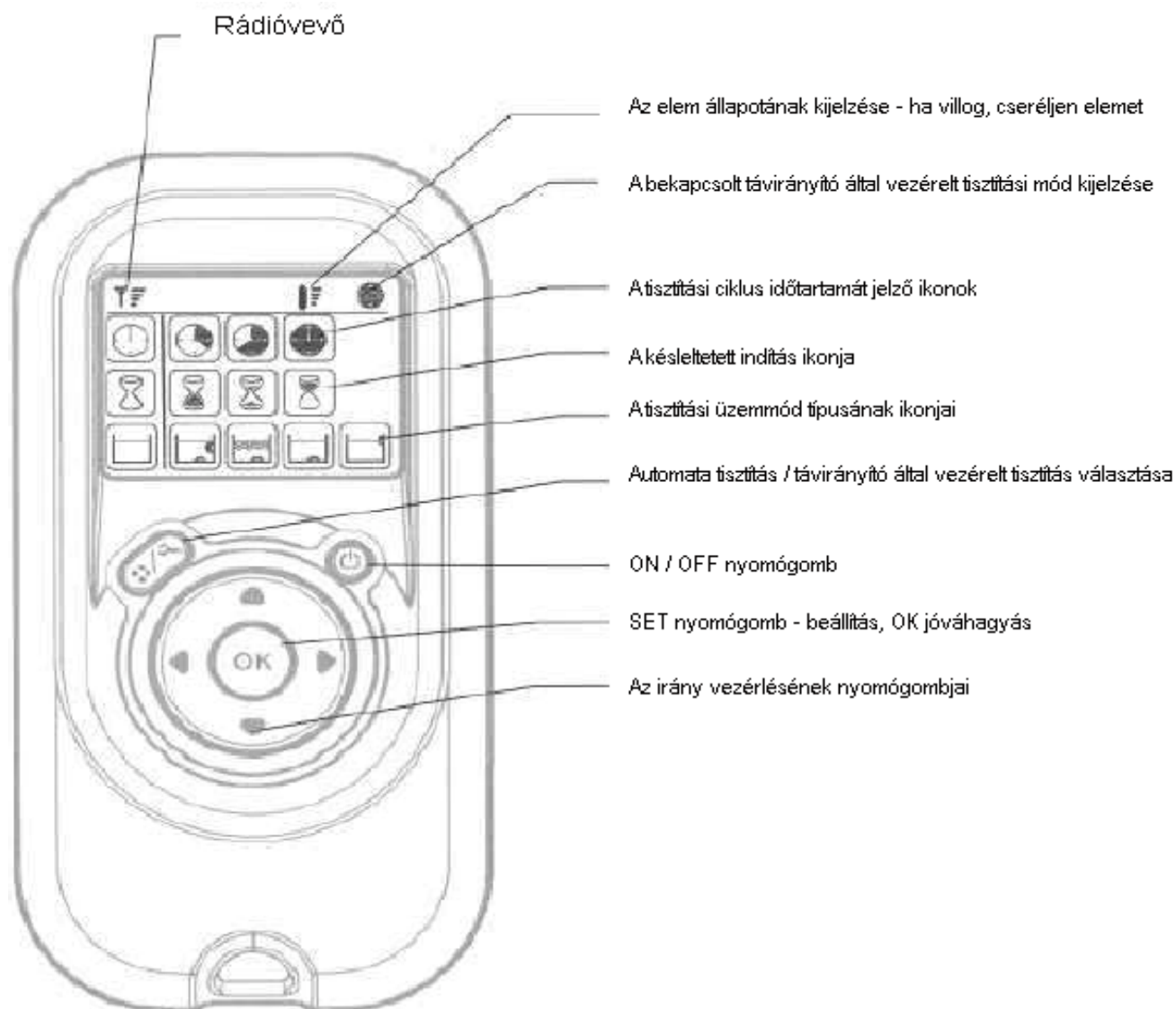







A távirányító segítségével tetszés szerint beállíthatja a tisztítás paramétereit.

Amennyiben nem módosítja a paramétereket, vagy elveszítette a távirányítót, a Dolphin az utoljára beállított paraméterek alabján végzi a tisztítást.

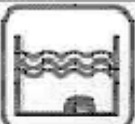

A távirányító egyes ikonjainak jelentése:

A Dolphin Supreme M5 medencetisztítási munkája véget ér, ha:

 A tisztítási ciklus ikonjai	 Gyors tisztítás 1,5 óra	 Normál tisztítási ciklus mindennapos használathoz 2,5 óra	 Extra tisztítás 3,5 óra	
 A késleltetett indítás ikonjai	 Azonnali indítás	 Késleltetett indítás 1 órás késleltetéssel	 Késleltetett indítás 2 órás késleltetéssel	
 A tisztítási ciklus típusának ikonjai	 Normál tisztítás	 Ultra Clean tisztítási ciklus	 Csak az alját tisztítási ciklus	 Csak a falak tisztítási ciklus

- 1) lejárt a tisztítási ciklus
- 2) bekapcsolja a távirányítás üzemmódját
- 3) műszaki hibát érzékelt – motorok túlterhelése, túlhevülése stb.
- 4) a porszívó több mint 10 másodpercig „szárazon“ volt működtetve.

**FIGYELEM! A távirányító nem vízálló, csak a felszökő víz ellen véd. Soha ne merítse víz alá!**

## Paraméterek – beállítások

### Tisztítási mód / Clean mode:

**Standard / Szokásos** – a medence normál tisztításának beállításai

**Ultra clean / Ultra tisztítás** – a porszívó lassúbb mozgása alaposabb tisztítás céljából

**Floor only / Csak az alja** – a porszívó a medence alját tisztítja

**Walls only / Csak a falak** – a porszívó a medence falait tisztítja

A pótalkatrészek részletes rajza

